

Chandelles de calage

1.5 à 16 tonnes

SN

- Capacité par paire de 1,5 à 16 tonnes
- Robustes et stables

VENDUES PAR PAIRE

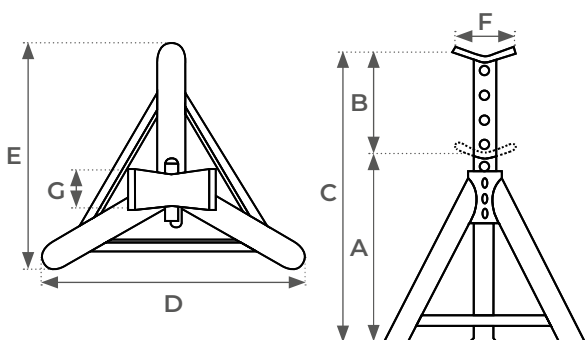

Modèle		SN15A	SN15B	SN30	SN50	SN80A	SN80B	SN160A	SN160B	SN160C
Capacité par paire	t	1,5	1,5	3	5	8	8	16	16	16
Hauteur mini A	mm	260	420	320	365	360	580	290	440	675
Hauteur maxi C	mm	405	660	530	565	575	950	455	725	1125
Hauteur de réglage B	mm	145	240	210	200	215	370	165	285	450
Largeur du V G	mm	38	65	42	50	55	75	70	70	70
Longueur du V F	mm	70	70	75	70	125	125	130	130	130
Distance pieds D	mm	260	405	325	375	405	605	255	405	605
Distance pieds E	mm	225	355	290	375	405	605	255	405	605
Poids de la paire	kg	6	7	9	10	16	22	26	35	42

Chandelles pour matériel lourd

18 tonnes

HT9S

- Capacité par paire de 18 tonnes
- Conception robuste
- Munies d'une poignée pour le transport

VENDUES PAR PAIRE

Modèle		HT9S
Capacité par paire	t	18
Hauteur par paire	mm	242 à 420
Poids	kg	16

