

RT20G



Chariot à mât rétractable avec une capacité de charge de 2000 kg et une hauteur d'élévation de 4500 à 9500 mm

Sécurité et fiabilité
Efficacité énergétique

// AVANTAGES

- Les chariots rétractables de la série RT sont à la pointe de la technologie. Ils sont dotés de système de communication, d'information et de fonctionnalités dernier cri
- Leur design particulièrement étudié fait la part belle au confort de l'opérateur et se veut moderne
- De part la conception innovante de son châssis porteur, les chariots rétractables RT assurent une parfaite stabilité et sécurité lors des opérations d'entreposage à grande hauteur
- Un effort tout particulier a été apporté à la visibilité et à l'espace du poste de conduite, le tout permettant à l'opérateur de travailler dans de meilleures conditions ce qui permet d'augmenter la productivité et de lutter en même temps contre les TMS (Troubles Musculo-Squelettiques)
- La sécurité étant primordiale, les chariots rétractables de la série RT sont équipés de série d'un système automatique de réduction de vitesse de translation selon la hauteur d'élévation des fourches. Il en est de même dans les virages, la vitesse se limite automatiquement ce qui a pour but d'éviter tout basculement
- Les chariots RT sont équipés de série d'un système visant à augmenter la vitesse de descente des fourches afin d'accroître la productivité
- Équipé de série d'un freinage régénératif à récupération d'énergie pour assurer une durée d'utilisation optimisée



PRODUCTIVITÉ MAXIMALE ET TECHNOLOGIE DE POINTE

- Le RT20G est spécialement conçu pour l'entrepôt intérieur. Sa batterie au lithium "zéro émission" répond parfaitement aux exigences de travail en espaces clos.
- Son design ultra-compact permet de manœuvrer facilement dans les allées étroites.
- Capacité de charge de 2,0 tonnes + hauteur de levée jusqu'à de 9,5 mètres
- Efficacité opérationnelle augmentée de 40 % en conditions complexes ; volume de travail par poste accru de 25 %.
- Système de traction AC 80V et direction électrique. Il est équipé d'une transmission allemande haute performance et d'un contrôleur Curtis, ce qui garantit une direction agile et une conduite efficace.
- Cycles de maintenance prolongés de 50 % et réduction de la consommation d'énergie globale de 35 %.



COMPOSANTS HAUT DE GAMME

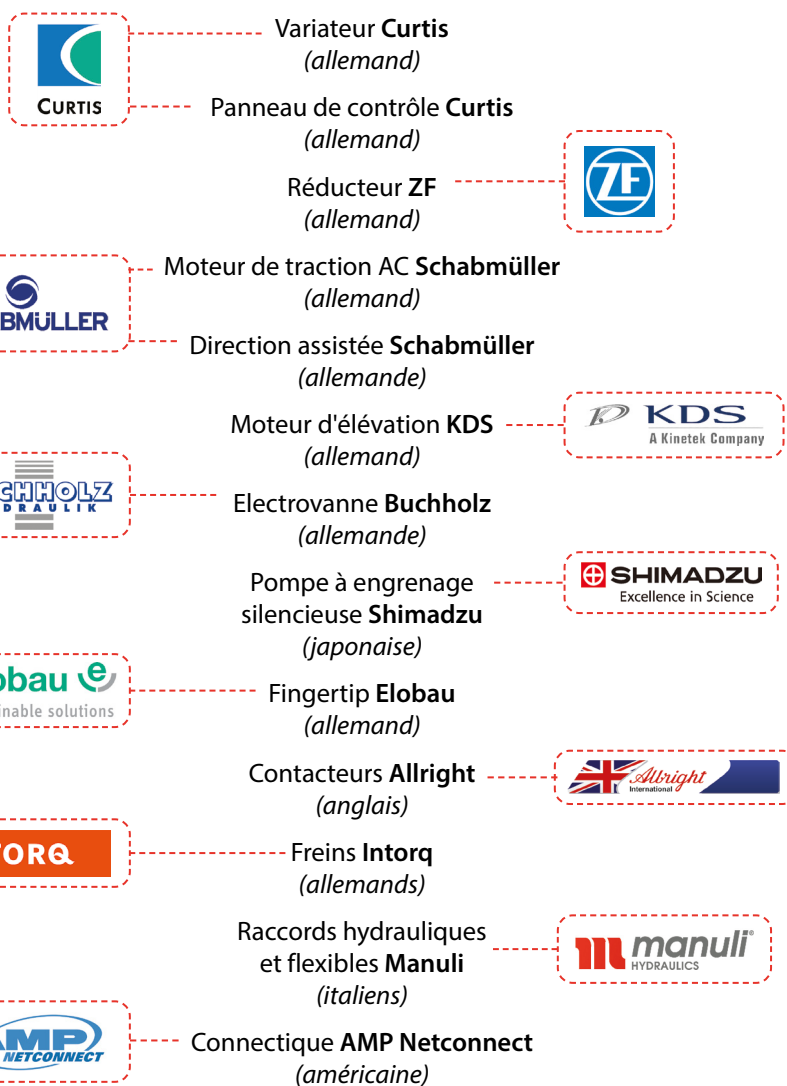

Les composants utilisés réduisent les coûts d'entretien et garantissent performance et fiabilité requises pour les tâches les plus intensives.

CONCEPTION ROBUSTE ET EXCELLENTE STABILITÉ



La cabine offre un large champ de vision et un espace de conduite spacieux pour plus de confort et de précision.

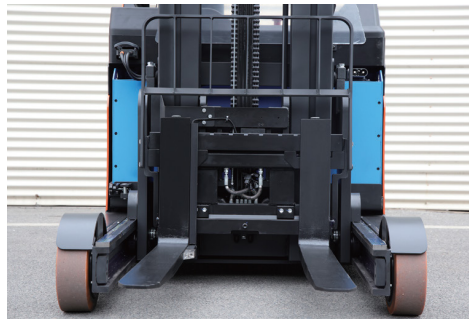

La translation latérale permet de déplacer les fourches latéralement sans bouger le chariot



La batterie lithium haute performance est fournie de série pour une énergie fiable et durable.



Le système de refroidissement du moteur assure une dissipation thermique efficace pour une utilisation intensive.

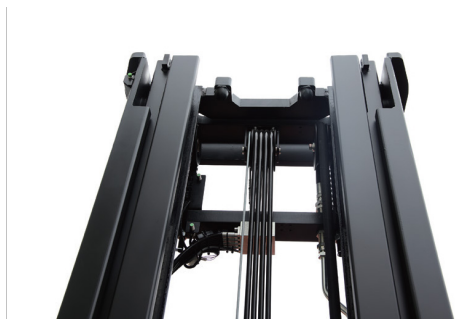

Les mâts en acier extra-larges garantissent une rigidité et une stabilité maximales lors des opérations.



Le système de surveillance HD avec caméra et écran améliore la sécurité lors des opérations.



L'éclairage LED combiné au projecteur Blue Spot améliore la visibilité du chariot et signale sa présence pour la sécurité des personnes alentours.



Le système de flexibles centralisé regroupe les conduites hydrauliques au centre du mât pour préserver la visibilité de l'opérateur.



CONDUITE CONFORTABLE ET UTILISATION FACILE



Le tableau de bord LCD couleur affiche toutes les données essentielles du chariot de manière claire et lisible.



Le marchepied électrique s'ajuste automatiquement pour faciliter l'accès à la cabine.



La mise à niveau et le centrage automatique des fourches se font par boutons pour plus de rapidité.



Les commandes Fingertip regroupent toutes les fonctions en un seul joystick ergonomique.



Le siège Grammer à suspension absorbe les vibrations pour réduire la fatigue de l'opérateur.



Le clavier à code sécurise l'accès au chariot et permet de commuter entre les modes de direction 180° et 360°.



SÉCURITÉ RENFORCÉE

- **Limite de hauteur :** le moteur s'arrête automatiquement en fin de course pour sécuriser le levage à hauteur maximale.
- **Vitesse en virage :** le système réduit l'allure en courbe pour stabiliser le chariot et empêcher tout basculement.
- **Température moteur :** une surveillance thermique protège les composants contre les dommages liés à une éventuelle surchauffe.
- **Courant moteur :** La régulation électrique prévient les pannes du moteur en empêchant les surcharges de courant.
- **Freinage combiné :** L'association des systèmes électromagnétique et hydraulique assure des arrêts rapides, fluides et sans déviation.
- **Frein de stationnement :** Une simple pression sur un bouton immobilise instantanément le chariot, même sur les plans inclinés.



10. Chariots rétractables

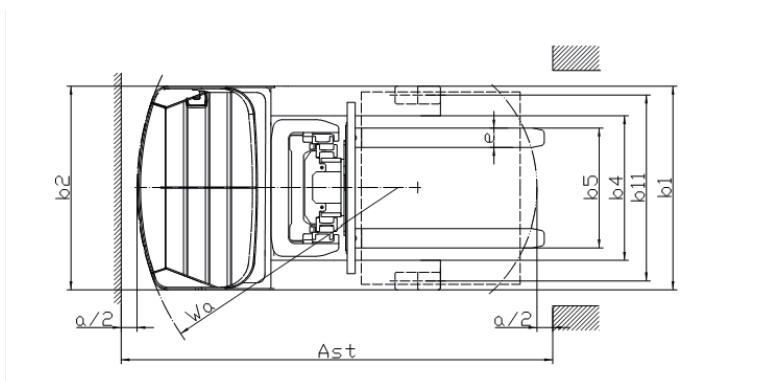
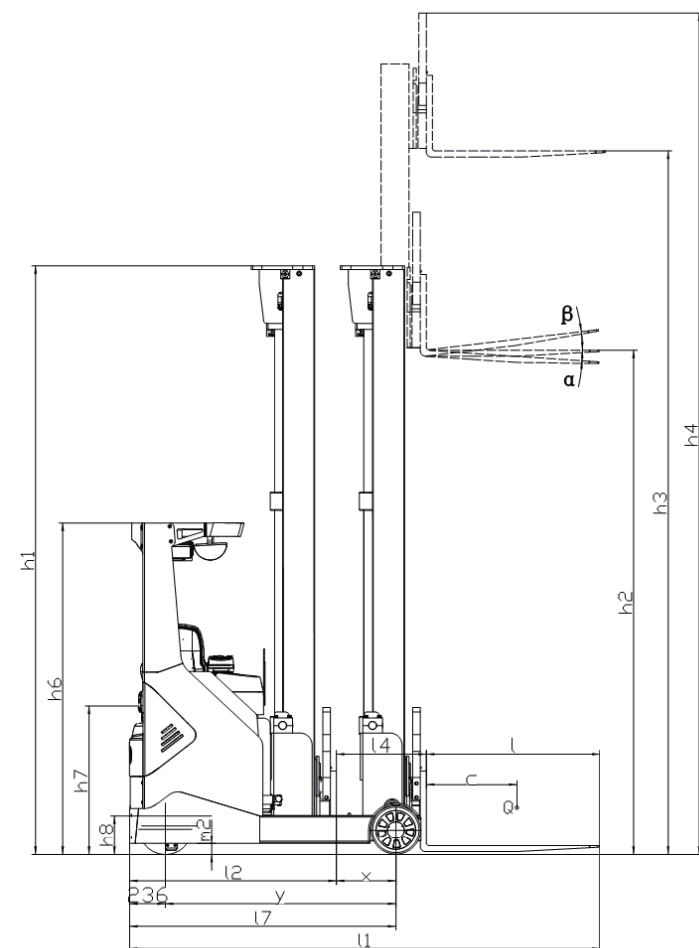

Référence Stockman	Mât	Hauteur de mât abaissé h1 (mm)	Levée libre h2 (mm)	Levée standard h3 (mm)	Hauteur de mât déployé h4 (mm)	Capacité de charge (kg)	Poids net (kg)
RT20G							
RT20G4500	Triplex	2235	1563	4500	5410	2000	3716
RT20G5000		2400	1730	5000	5910	2000	3761
RT20G5500		2568	1897	5500	6410	2000	3806
RT20G6000		2735	2063	6000	6910	2000	3851
RT20G6500		2900	2230	6500	7410	2000	3896
RT20G7000		3068	2397	7000	7910	1800	3941
RT20G7500		3234	2563	7500	8410	1600	3986
RT20G8000		3400	2730	8000	8910	1400	4031
RT20G8500		3567	2897	8500	9410	1200	4076
RT20G9000		3734	3063	9000	9910	1000	4121
RT20G9500		3900	3230	9500	10410	800	4166

Caractéristiques techniques selon norme VDI 2198				
Caractéristiques	1.2	Référence - Modèle		RT20G
	1.3	Mode de propulsion		électrique
	1.4	Type de conduite		assis
	1.5	Capacité nominale	Q(t)	2
	1.6	Centre de gravité	c(mm)	600
	1.8	Distance du tablier à l'axe des galets	x(mm)	385/200
	1.9	Empattement	y(mm)	1530
Poids	2.1	Poids avec batteries	kg	voir tableau ci-contre
	2.3	Charge sur essieu sans charge avant/arrière	kg	2554 / 1563
	2.4	Charge sur essieu mât déployé avec charge avant/arrière	kg	713 / 5484
	2.5	Charge sur essieu mât replié avec charge avant/arrière	kg	2231 / 3922
Roues Châssis	3.1	Roues		PU
	3.2	Dimensions roue motrice	Øxw(mm)	Ø 343 x 140
	3.3	Dimensions galets avant	Øxw(mm)	Ø 330 x 110
	3.5	Nombre de roues avant/arrière (x = roue motrice)		2/1x
	3.7	Entraxe roues arrière	b11(mm)	1160
Dimensions	4.1	Inclinaison du tablier porte fourches avant/arrière	°	4/-2
	4.2	Hauteur mât abaissé	h1(mm)	voir tableau ci-contre
	4.3	Levée libre	h2(mm)	voir tableau ci-contre
	4.4	Levée standard	h3(mm)	voir tableau ci-contre
	4.5	Hauteur mât déployé	h4(mm)	voir tableau ci-contre
	4.7	Hauteur de la protection supérieure (cabine)	h6(mm)	2200
	4.8	Hauteur d'assise	h6(mm)	1090
	4.10	Hauteur des longerons	h8(mm)	270
	4.15	Hauteur mini des fourches	h14(mm)	40
	4.19	Longueur hors tout	l1(mm)	2525
	4.20	Longueur sans fourches	l2(mm)	1382
	4.21	Largeur hors tout	b1(mm)	1270
	4.22	Dimensions des fourches	s/e/l(mm)	40/120/1150
	4.23	Tablier porte-fourches ISO 2328, classe/type A, B		2
	4.25	Largeur extérieure des fourches	b5(mm)	240-740 / 240-818
	4.26	Distance entre bras de support	b4(mm)	900
	4.28	Avancée du mât	l4(mm)	585
	4.31	Garde au sol en charge sous le mât	m1(mm)	90
		Garde au sol, centre de l'empattement	m2(mm)	75
	4.33	Largeur d'allée avec palette 1000 x 1200 mm transversale	Ast(mm)	2826
4.34	Largeur d'allée avec palette 800 x 1200 mm longitudinale	Ast(mm)	2874	
4.35	Rayon de giration	Wa(mm)	1767	
4.37	Longueur des longerons	l7(mm)	1930	
Performances	5.1	Vitesse de translation sans/avec charge	km/h	14/14
	5.2	Vitesse d'élévation sans/avec charge	mm/s	580/450
	5.3	Vitesse d'abaissement sans/avec charge	mm/s	500/ 500
	5.4	Vitesse du mât	mm/s	120 / 120
	5.8	Pente admissible sans/avec charge	%	15/10
	5.10	Frein de service		hydraulique/électrique
Système électrique	6.1	Moteur de traction, puissance S2 60 min	kW	8,1
	6.2	Moteur d'élévation, puissance S3 10 %	kW	20
	6.4	Tension batteries/capacité nominale K5	V/Ah	76/300
	6.5	Poids de la batterie	kg	500
Divers	8.1	Type de transmission		AC
	8.4	Niveau sonore oreille du conducteur selon EN12053	dB(A)	62