

RT16-LI

Chariot à mât rétractable lithium avec une capacité de charge de 1600 kg et une hauteur d'élévation de 4500 à 9500 mm



Sécurité et fiabilité
Efficacité énergétique

// AVANTAGES

- Les chariots rétractables de la série RT sont à la pointe de la technologie. Ils sont dotés de système de communication, d'information et de fonctionnalités dernier cri.
- Leur design particulièrement étudié fait la part belle au confort de l'opérateur et se veut moderne.
- De part la conception innovante de son châssis porteur, les chariots rétractables RT assurent une parfaite stabilité et sécurité lors des opérations d'entreposage à grande hauteur
- Un effort tout particulier a été apporté à la visibilité et à l'espace du poste de conduite, le tout permettant à l'opérateur de travailler dans de meilleures conditions ce qui permet d'augmenter la productivité et de lutter en même temps contre les TMS (Troubles Musculo-Squelettiques).
- La sécurité étant primordiale, les chariots rétractables de la série RT sont équipés de série d'un système automatique de réduction de vitesse de translation selon la hauteur d'élévation des fourches. Il en est de même dans les virages, la vitesse se limite automatiquement ce qui a pour but d'éviter tout basculement.
- Les chariots RT sont équipés de série d'un système visant à augmenter la vitesse de descente des fourches afin d'accroître la productivité.
- Équipé de série d'un freinage régénératif à récupération d'énergie pour assurer une durée d'utilisation optimisée.



Options

- Caméra sans fil
- Système pré-sélectionneur de hauteur
- TDL intégré
- Extraction latérale des batteries

CONCEPTION ROBUSTE ET EXCELLENTE STABILITÉ



La structure robuste du châssis et la répartition des masses garantissent une excellente stabilité au chariot.



Un système ingénierie d'amortisseurs et sensors a été mis en place afin de limiter au maximum les vibrations et les à-coups ressentis par l'opérateur lors des phases d'extension du mât.

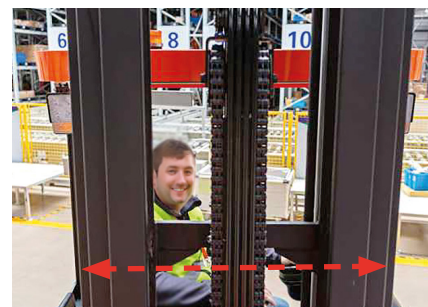

La largeur du mât est de seulement 690 mm ce qui permet à l'opérateur de voir de part et d'autre la palette. De plus, l'emplacement des chaînes et vérins a été spécialement étudié pour garantir la meilleure visibilité à l'opérateur, tout comme la cabine de toit au design retravaillé.

FONCTIONS EN OPTION



· En option, il est possible d'équiper les chariots rétractables de la série RT de caméra sans fil premium : fréquence de 2,4 Ghz, IP 69, alimentée par une batterie 8000 Ma, écran haute résolution 1280 x 960 px (720 P).



· En option, il est également possible d'équiper les chariots rétractables de la série RT d'un système de pré-sélectionneur de hauteur ce qui améliore considérablement la productivité et sécurise les opérations de gerbage surtout à grande hauteur.

· TDL intégré sur RT16LI.

· Extraction latérale des batteries.

COMPOSANTS HAUT DE GAMME

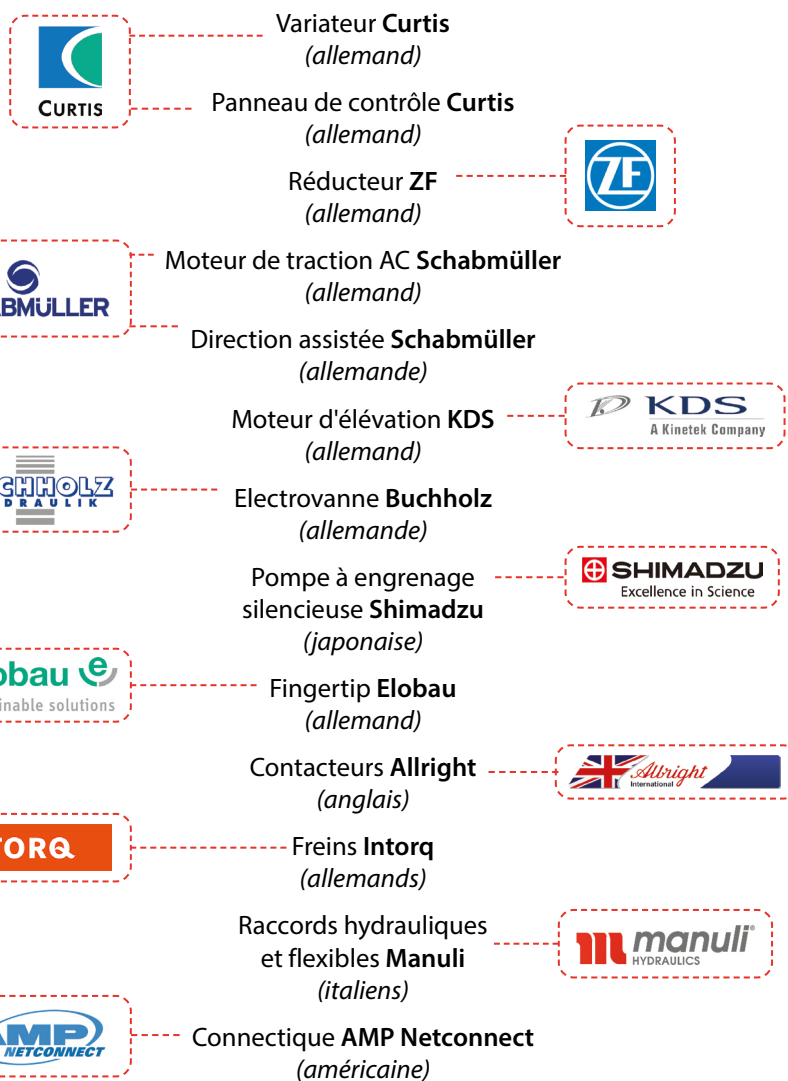

Les composants utilisés réduisent les coûts d'entretien et garantissent performance et fiabilité requises pour les tâches les plus intensives.

CONDUITE CONFORTABLE ET UTILISATION FACILE

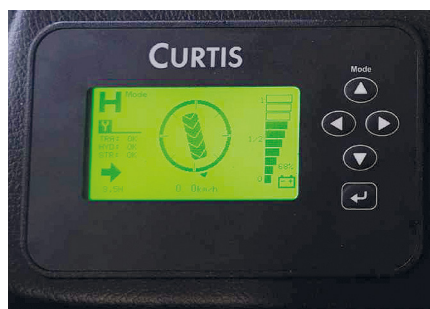

Le panneau de contrôle de marque Curtis intuitif regroupe les principales indications nécessaires à l'utilisation optimale du chariot :

- Possibilité de choisir des modes de conduite préconfigurés : intense, confort, économique ;
- Visualisation de l'orientation de la roue de traction ;
- Niveau des batteries ;
- Horamètre ;
- Vitesse de déplacement.



Siège sur amortisseur réglable et inclinable.



Cabine ergonomique afin de garantir à l'opérateur un confort optimal.



Les chariots à mât rétractable RT sont équipés de série de commande "fingertip" de la marque Elobau qui est la référence mondiale en la matière.



elobau 
sustainable solutions



Le système de direction assistée électronique (AC EPS) rend la direction souple et précise. La direction électrique à 180°/360° peut être actionnée en temps réel en appuyant simplement sur un interrupteur.





Le volant de direction est ajustable en hauteur et en profondeur pour un plus grand confort et une meilleure position de conduite.



Le pupitre de commande est coulissant et ajustable en hauteur ; il dispose également d'un espace de rangement.

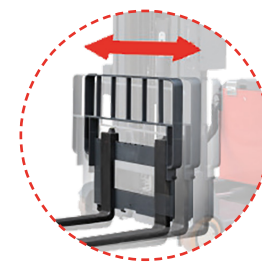

Fonction déplacement latéral de série

La fonction déplacement latéral des fourches permet à l'utilisateur de positionner avec précision une charge sur un rayonnage, en particulier dans les zones étroites, sans avoir besoin de déplacer le gerbeur.



Design du toit de la cabine spécialement étudié pour garantir une meilleure visibilité.

10. Chariots rétractables

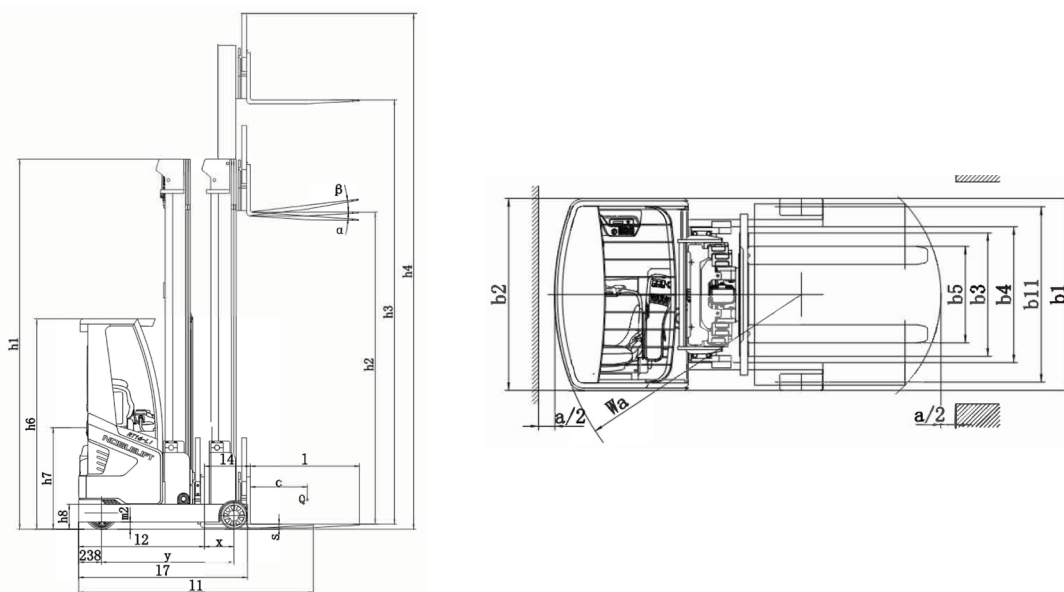

| Référence Stockman | Mât | Hauteur de mât abaissé h1 (mm) | Levée libre h2 (mm) | Levée standard h3 (mm) | Hauteur de mât déployé h4 (mm) | Capacité de charge (kg) | Poids net (kg) |
|--------------------|---------|--------------------------------|---------------------|------------------------|--------------------------------|-------------------------|----------------|
| RT16-LI | | | | | | | |
| RT16-LI45 | Triplex | 2235 | 1563 | 4500 | 5410 | 1600 | 3730 |
| RT16-LI50 | | 2400 | 1730 | 5000 | 5910 | 1600 | 3730 |
| RT16-LI55 | | 2568 | 1897 | 5500 | 6410 | 1600 | 3730 |
| RT16-LI60 | | 2735 | 2063 | 6000 | 6910 | 1600 | 3730 |
| RT16-LI65 | | 2900 | 2230 | 6500 | 7410 | 1600 | 3730 |
| RT16-LI70 | | 3068 | 2397 | 7000 | 7910 | 1400 | 3730 |
| RT16-LI75 | | 3234 | 2563 | 7500 | 8410 | 1200 | 3730 |
| RT16-LI80 | | 3400 | 2730 | 8000 | 8910 | 1000 | 3730 |
| RT16-LI85 | | 3567 | 2897 | 8500 | 9410 | 800 | 3730 |
| RT16-LI90 | | 3734 | 3063 | 9000 | 9910 | 700 | 3730 |
| RT16-LI95 | | 3900 | 3230 | 9500 | 10410 | 600 | 3730 |

| Caractéristiques techniques selon norme VDI 2198 | | | | | |
|--|--------------|---|--|----------------------------|------|
| Caractéristiques | 1.2 | Référence - Modèle | | RT16-LI | |
| | 1.3 | Mode de propulsion | | électrique | |
| | 1.4 | Type de conduite | | assis | |
| | 1.5 | Capacité nominale | $Q(t)$ | 1,6 | |
| | 1.6 | Centre de gravité | $c(mm)$ | 600 | |
| | 1.8 | Distance du tablier à l'axe des galets | $x(mm)$ | 310/174 | |
| | 1.9 | Empattement | $y(mm)$ | 1400 | |
| Poids | 2.1 | Poids avec batteries | kg | voir tableau ci-contre | |
| | 2.3 | Charge sur essieu sans charge avant/arrière | kg | 2200/1530 | |
| | 2.4 | Charge sur essieu mât déployé avec charge avant/arrière | kg | 620/4710 | |
| | 2.5 | Charge sur essieu mât replié avec charge avant/arrière | kg | 1820/3510 | |
| Roues Châssis | 3.1 | Roues | | polyuréthane (PU) | |
| | 3.2 | Dimensions roue motrice | $\emptyset \times w(mm)$ | $\emptyset 343 \times 140$ | |
| | 3.3 | Dimensions galets avant | $\emptyset \times w(mm)$ | $\emptyset 285 \times 110$ | |
| | 3.5 | Nombre de roues avant/arrière (x=roue motrice) | | 1x/2 | |
| | 3.7 | Entraxe roues arrière | $b11(mm)$ | 1160 | |
| Dimensions | 4.1 | Inclinaison du tablier porte fourches avant/arrière | $^\circ$ | 4/-2 | |
| | 4.2 | Hauteur mât abaissé | $h1(mm)$ | voir tableau ci-contre | |
| | 4.3 | Levée libre | $h2(mm)$ | voir tableau ci-contre | |
| | 4.4 | Levée standard | $h3(mm)$ | voir tableau ci-contre | |
| | 4.5 | Hauteur mât déployé | $h4(mm)$ | voir tableau ci-contre | |
| | 4.7 | Hauteur de la protection supérieure (cabine) | $h6(mm)$ | 2200 | |
| | 4.8 | Hauteur d'assise | $h7(mm)$ | 960 | |
| | 4.10 | Hauteur des longerons | $h8(mm)$ | 270 | |
| | 4.15 | Hauteur mini des fourches | $h13(mm)$ | 40 | |
| | 4.19 | Longueur hors tout | $l1(mm)$ | 2475 | |
| | 4.20 | Longueur sans fourches | $l2(mm)$ | 1325 | |
| | 4.21 | Largeur hors tout | $b1(mm)$ | 1270 | |
| | 4.22 | Dimensions des fourches | $s/e/l(mm)$ | 35/100/1150 | |
| | 4.25 | Largeur extérieure des fourches | $b5(mm)$ | 200/740 | |
| | 4.26 | Espace entre les longerons | $b4(mm)$ | 900 | |
| | 4.28 | Avancée du mât | $l4(mm)$ | 485 | |
| | 4.31 | Garde au sol en charge sous le mât | $m1(mm)$ | 90 | |
| | 4.32 | Garde au sol | $m2(mm)$ | 75 | |
| | Performances | 4.33 | Largeur d'allée avec palette 1000x1200 mm transversale | $Ast(mm)$ | 2770 |
| | | 4.34 | Largeur d'allée avec palette 800x1200 mm longitudinale | $Ast(mm)$ | 2820 |
| 4.35 | | Rayon de giration | $Wa(mm)$ | 1650 | |
| 4.37 | | Longueur des longerons | $l7(mm)$ | 1780 | |
| 5.1 | | Vitesse de translation sans/avec charge | km/h | 10,5/10,5 | |
| 5.2 | | Vitesse d'élévation sans/avec charge | mm/s | 500/680 | |
| 5.3 | | Vitesse d'abaissement sans/avec charge | mm/s | 400/450 | |
| Divers | 5.8 | Pente admissible sans/avec charge | % | 15/10 | |
| | 5.10 | Frein de service | | hydraulique/électrique | |
| Système électrique | 6.1 | Moteur de traction, puissance S2 60 min | kW | 6,4 | |
| | 6.2 | Moteur d'élévation, puissance S3 10 % | kW | 12,5 | |
| | 6.4 | Tension batteries/capacité nominale K5 | V/Ah | 48/350 | |
| | 6.5 | Poids de la batterie | kg | 250 | |
| Divers | 8.1 | Type de transmission | | AC | |
| | 8.4 | Niveau sonore oreille du conducteur selon EN12053 | $dB(A)$ | 68 | |