

PTE15N SC

EDGE



Transpalette électrique lithium 1500 kg
avec système de pesage intégré

// AVANTAGES

- Précision de $\pm 0,2\%$ de la capacité nominale de l'appareil qui est de 1500 kg (maximum ± 3 kg)
- La pesée se fait par quatre capteurs sur fourches
- Graduation à 500 grammes
- Fonctions de l'indicateur: remise à zéro, poids brut/net, poids total
- Alimentation de l'indicateur: batterie 6V 4,5 Ah
- Témoin batterie faible + fonction coupure automatique après 3 minutes
- Recharge rapide de la batterie en 2h30
- Démarrage par code PIN
- Imprimante sur modèle PTE15N SC IMP*



Option

Autres batteries disponibles:
- 24V/36 Ah (recharge complète en 3h30)



PTE15NSC IMP imprimante



*Papier non fourni

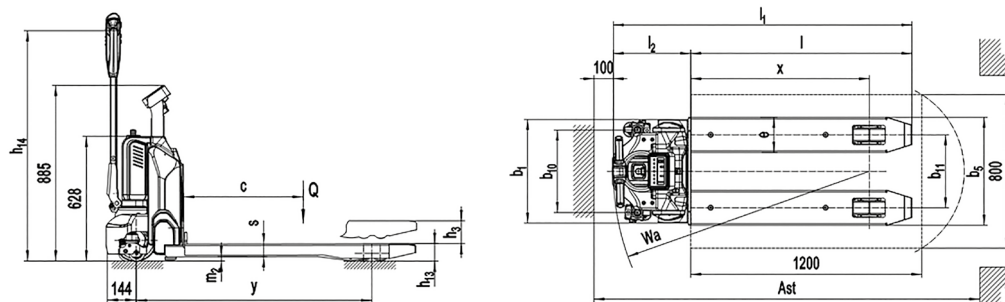

Caractéristiques techniques selon norme VDI 2198					
Caractéristiques	1.2	Référence - Modèle		PTE15NSC	PTE15NSCIMP
		Nom commercial		EDGE	EDGE
	1.3	Mode de propulsion		électrique	
	1.4	Type de conduite		accompagnant	
	1.5	Capacité nominale	Q(t)	1,5	1,5
	1.6	Centre de gravité	c(mm)	600	600
	1.8	Distance du tablier à l'axe des galets	x(mm)	928	928
	1.9	Empattement	y(mm)	1183	1183
Poids	2.1	Poids avec batteries	kg	180	181
	2.2	Charge sur essieu avec charge avant/arrière	kg	472/1208	472/1208
	2.3	Charge sur essieu sans charge avant/arrière	kg	121/59	121/59
Roues Châssis	3.1	Roues		polyuréthane (PU)	
	3.2	Dimensions roue motrice	Øxw(mm)	Ø210x70	Ø210x70
	3.3	Dimensions galets avant	Øxw(mm)	Ø80x93 (galet simple = 80x70)	
	3.4	Dimensions roues stabilisatrices	Øxw(mm)	Ø80x30	Ø80x30
	3.5	Nombre de roues avant/arrière (x=roue motrice)		1x/2(1x/4) ou 1x2/2(1x+2/4)	
	3.6	Entraxe longerons	b10(mm)	430	430
	3.7	Entraxe roues arrière	b11(mm)	380	525
Dimensions	4.4	Levée standard	h3(mm)	115	115
	4.9	Hauteur du timon en position de marche mini/maxi	h14(mm)	740/1162	740/1162
	4.15	Hauteur mini des fourches	h13(mm)	88	88
	4.19	Longueur hors tout	l1(mm)	1560	1560
	4.20	Longueur sans fourches	l2(mm)	410	410
	4.21	Largeur hors tout	b1(mm)	540	540
	4.22	Dimensions des fourches	s/e/l(mm)	64/182/1150	64/182/1150
	4.25	Largeur extérieure des fourches	b5(mm)	562	562
	4.32	Garde au sol	m2(mm)	21	21
	4.34	Largeur d'allée avec palette 800 x 1200 mm	Ast(mm)	2000	2000
4.35	Rayon de giration	Wa(mm)	1387	1387	
Performances	5.1	Vitesse de translation sans/avec charge	km/h	4,4/4,2	4,4/4,2
	5.2	Vitesse d'élévation sans/avec charge	mm/s	22/15	22/15
	5.3	Vitesse d'abaissement sans/avec charge	mm/s	40/50	40/50
	5.8	Pente admissible sans/avec charge	%	16/6	16/6
	5.10	Frein de service		électromagnétique	
Système électrique	6.1	Moteur de traction, puissance S2 60 min	kW	0,65	0,65
	6.2	Moteur d'élévation, puissance S3 10%	kW	0,5	0,5
	6.3	Batteries selon DIN 43531/35/36 A, B, C, Non		non	non
	6.4	Tension batteries/capacité nominale K5	V/Ah	24/20 (24/36 en option)	
	6.5	Poids de la batterie	kg	4,8	4,8
	6.6	Consommation d'énergie selon cycle VDI	kWh/h	0,19	0,19
Divers	8.1	Type de transmission		DC - speed control	
	8.4	Niveau sonore oreille du conducteur selon EN12053	dB(A)	<70	<70