

PS12-16L-ION

Gerbeur électrique industriel lithium avec des capacités de charge de 1200 et 1600 kg



INTRODUCTION

La gamme des PS12L-ION et PS16L-ION est adaptée à la plupart des opérations de gerbage à conducteur accompagnant pour une capacité de 1200 et 1600 kg.

Le timon long procure plus d'ergonomie et permet de maintenir une distance de sécurité entre l'utilisateur et le gerbeur.

Les opérations de gerbage sont plus fiables et plus rapides grâce au système de levée proportionnelle.

// AVANTAGES

- Ergonomique, compact et extrêmement maniable
- Levée et descente proportionnelles pour une précision optimale
- Puissant, groupe moteur AC Schabmüller sans entretien
- Composants principaux issus de marques premium
- Structure avec quatre points d'appui pour une meilleure stabilité
- Batterie lithium 100 Ah ou 150 Ah (pour PS12L-ION) et 150 Ah ou 200Ah (pour PS16L-ION)



Timon long pour une meilleure ergonomie et sécurité

Un timon long permet à l'utilisateur de maintenir une distance de sécurité par rapport au gerbeur tout en travaillant de façon ergonomique. Le design garantit un effort réduit par rapport aux autres gerbeurs équipés d'un timon court.

COMPOSANTS HAUT DE GAMME

REMA

Timon Rema à fonctions multiples avec interrupteurs ergonomiques sans contact
(allemand)

Moteur de traction AC Schabmüller
(allemand)



KORDEL

Réducteur Kordel
(allemand)

Frein Intorq
(allemand)

INTORQ

Wicke

Roues directrices Wicke
(allemandes)

Variateur Curtis
(américain)



HPI

Groupe hydraulique HPI
(français)

Chargeurs SPE ou ATIB
(italiens)

S.P.E. ELETTRONICA INDUSTRIALE

A.T.I.B. ELETTRONICA
Battery Chargers & Electronics

Les composants utilisés réduisent les coûts d'entretien et garantissent performance et fiabilité requises pour les tâches les plus intensives.



Technologie CAN-BUS

La technologie CAN-BUS est due à moins de câblage ce qui permet plus de fiabilité.

Pour la maintenance, la technologie CAN-BUS facilite les analyses et réglages.

Les signaux numériques rendent les pièces plus durables que les signaux analogiques.

CAN-BUS

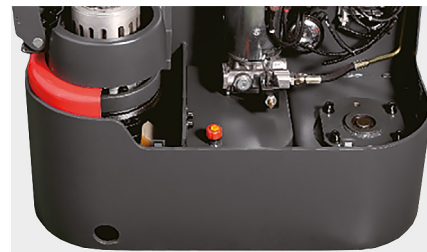

Design robuste et fiable

Le châssis robuste avec un tablier renforcé de 8 mm d'épaisseur protège le gerbeur et les composants des chocs externes.

Avec son capot de la batterie en acier, le gerbeur est bien équipé pour minimiser les coûts d'entretien et les dégâts.

Les environnements où le sol est sale ont moins d'influence sur le moteur AC car les composants et le frein sont hors de portée des impacts. Le variateur bénéficie de l'IP54 et est protégé contre la poussière et les projections d'eau.



Moteur de traction AC allemand

La puissance du moteur AC sans entretien allemand Schabmüller combinée au réducteur allemand Kordel, au frein Intorq et aux roues directrices Wicke, procure une haute performance, efficacité et fiabilité afin de diminuer les coûts d'exploitation.

Peu importe ce qui est souhaité, le moteur AC apporte toujours la bonne réponse: légère ou forte accélération.

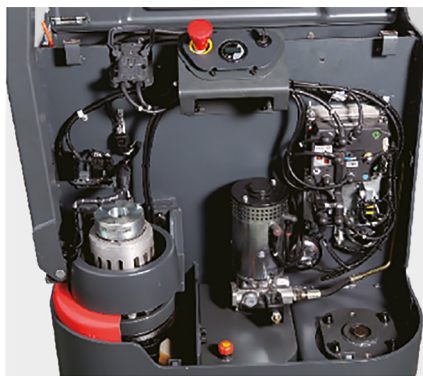

Maintenance facile

Le design du gerbeur et les composants utilisés sont conçus pour faciliter l'entretien et la maintenance. Tous les composants sont faciles à atteindre en démontant le capot avec seulement deux vis. Les roues et galets sont faciles à changer sans avoir besoin de faire basculer le gerbeur.



Levée et descente proportionnelles électriques

Le système de levée et descente proportionnelles électriques garantit une précision de la position des fourches et des opérations de gerbage à chaque hauteur.

La levée proportionnelle apporte une meilleure performance lorsque les hauteurs de gerbage sont importantes.



A chaque application correspond une batterie avec une capacité adaptée

Chaque PSL-ION est constitué d'une batterie lithium qui correspond à un type d'utilisation:

- Le PS12L-ION est équipé d'une batterie 2VBS de 100 ou 150 Ah (selon modèle) pour des gerbeurs courts et maniables qui sont utilisés dans des zones restreintes;
- Le PS16L-ION est équipé d'une batterie 3VBS de 150 ou 200 Ah (selon modèle).

Options

- Plusieurs versions de mâts
- Dossieret de charge



7. Gerbeurs électriques industriels

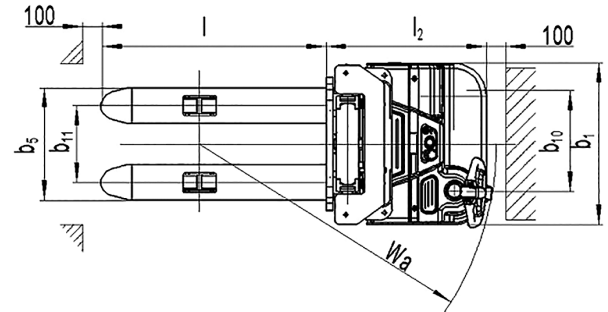
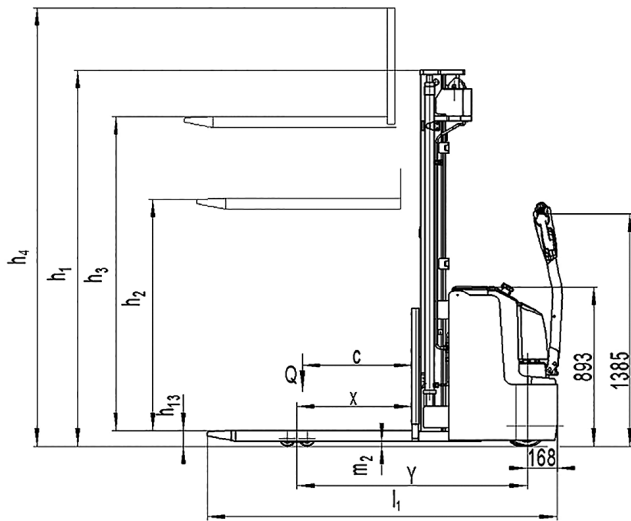

| Référence Stockman | Mât | Hauteur de mât abaissé h_1 (mm) | Levée libre h_2 (mm) | Levée standard h_3 (mm) | Hauteur de mât déployé h_4 (mm) | Poids (kg) |
|--------------------|-------------|-----------------------------------|------------------------|---------------------------|-----------------------------------|------------|
| PS12L-ION | | | | | | |
| PS12L29-ION100 | Duplex FFL | 1958 | 1410 | 2830 | 3380 | 878 |
| PS12L29-ION150 | | 1958 | 1410 | 2830 | 3380 | 883 |
| PS12L32-ION100 | | 2108 | 1560 | 3130 | 3680 | 883 |
| PS12L32-ION150 | | 2108 | 1560 | 3130 | 3680 | 888 |
| PS12L36-ION100 | | 2308 | 1760 | 3530 | 4080 | 887 |
| PS12L36-ION150 | | 2308 | 1760 | 3530 | 4080 | 892 |
| PS12L40-ION100 | Triplex FFL | 1908 | 1310 | 3930 | 4600 | 990 |
| PS12L40-ION150 | | 1908 | 1310 | 3930 | 4600 | 995 |
| PS12L43-ION100 | | 2128 | 1420 | 4230 | 4900 | 1010 |
| PS12L43-ION150 | | 2128 | 1420 | 4230 | 4900 | 1015 |
| PS12L46-ION100 | | 2228 | 1520 | 4530 | 5200 | 1030 |
| PS12L46-ION150 | | 2228 | 1520 | 4530 | 5200 | 1035 |
| PS16L-ION | | | | | | |
| PS16L29-ION150 | Duplex FFL | 1958 | 1410 | 2830 | 3380 | 1057 |
| PS16L29-ION200 | | 1958 | 1410 | 2830 | 3380 | 1065 |
| PS16L32-ION150 | | 1958 | 1410 | 2830 | 3380 | 1072 |
| PS16L32-ION200 | | 1958 | 1410 | 2830 | 3380 | 1080 |
| PS16L36-ION150 | | 2308 | 1760 | 3530 | 4080 | 1087 |
| PS16L36-ION200 | | 2308 | 1760 | 3530 | 4080 | 1096 |
| PS16L40-ION150 | | 2520 | 1064 | 3930 | 4480 | 1137 |
| PS16L40-ION200 | | 2520 | 1064 | 3930 | 4480 | 1145 |
| PS16L40-ION150 | Triplex FFL | 1908 | 1320 | 3930 | 4480 | 1137 |
| PS16L40-ION200 | | 1908 | 1320 | 3930 | 4480 | 1145 |
| PS16L43-ION150 | | 2008 | 1420 | 4230 | 4780 | 1167 |
| PS16L43-ION200 | | 2008 | 1420 | 4230 | 4780 | 1175 |
| PS16L46-ION150 | | 2108 | 1520 | 4530 | 5080 | 1182 |
| PS16L46-ION200 | | 2108 | 1520 | 4530 | 5080 | 1190 |
| PS16L53-ION150 | | 2343 | 1756 | 5230 | 5780 | 1212 |
| PS16L53-ION200 | | 2343 | 1756 | 5230 | 5780 | 1220 |
| PS16L55-ION150 | | 2410 | 1800 | 5430 | 6110 | 1222 |
| PS16L55-ION200 | | 2410 | 1800 | 5430 | 6110 | 1230 |

| Caractéristiques techniques selon norme VDI 2198 | | | | | | | |
|--|-------------------|--|--------------------------|---------------------------|------------|---------------------------|--------|
| | | | PS12L-ION | | PS16L-ION | | |
| | | | 100 | 150 | 150 | 200 | |
| Caractéristiques | 1.2 | Référence - Modèle | | | | | |
| | 1.3 | Mode de propulsion | électrique | | électrique | | |
| | 1.4 | Type de conduite | accompagnant | | | | |
| | 1.5 | Capacité nominale | $Q(t)$ | 1,2 | | 1,6 | |
| | 1.6 | Centre de gravité | $c(mm)$ | 600 | | 600 | |
| | 1.8 | Distance du tablier à l'axe des galets | $x(mm)$ | 647 | | 647 | |
| | 1.9 | Empattement | $y(mm)$ | 1248 | | 1293 | |
| Poids | 2.1 | Poids avec batteries | kg | voir tableau ci-contre | | | |
| | 2.2 | Charge sur essieu avec charge avant/arrière | kg | 684/1523 | | 930/2010 | |
| | 2.3 | Charge sur essieu sans charge avant/arrière | kg | 610/397 | | 850/490 | |
| Roues Châssis | 3.1 | Roues | | polyuréthane (PU) | | | |
| | 3.2 | Dimensions roue motrice | $\emptyset \times w(mm)$ | $\emptyset 230 \times 70$ | | $\emptyset 230 \times 70$ | |
| | 3.3 | Dimensions galets avant | $\emptyset \times w(mm)$ | $\emptyset 85 \times 75$ | | $\emptyset 85 \times 75$ | |
| | 3.4 | Dimensions roues stabilisatrices | $\emptyset \times w(mm)$ | $\emptyset 150 \times 54$ | | $\emptyset 150 \times 54$ | |
| | 3.5 | Nombre de roues avant/arrière (x=roue motrice) | | 1x+1/4 | | 1x+1/4 | |
| | 3.6 | Entraxe longerons | $b10(mm)$ | 522 | | 522 | |
| | 3.7 | Entraxe roues arrière | $b11(mm)$ | 390/505 | | 390/505 | |
| Dimensions | 4.2 | Hauteur mât abaissé | $h1(mm)$ | voir tableau ci-contre | | | |
| | 4.3 | Levée libre | $h2(mm)$ | voir tableau ci-contre | | | |
| | 4.4 | Levée standard | $h3(mm)$ | voir tableau ci-contre | | | |
| | 4.5 | Hauteur mât déployé | $h4(mm)$ | voir tableau ci-contre | | | |
| | 4.9 | Hauteur du timon en position de marche mini/maxi | $h14(mm)$ | 850/1385 | | 850/1385 | |
| | 4.15 | Hauteur mini des fourches | $h13(mm)$ | 90 | | 90 | |
| | 4.19 | Longueur hors tout | $l1(mm)$ | 1919 | | 1964 | |
| | 4.20 | Longueur sans fourches | $l2(mm)$ | 769 | | 814 | |
| | 4.21 | Largeur hors tout | $b1(mm)$ | 820 | | 820 | |
| | 4.22 | Dimensions des fourches | $s/e/l(mm)$ | 60/180/1150 | | 60/180/1150 | |
| | 4.25 | Largeur extérieure des fourches | $b5(mm)$ | 570/685 | | 570/685 | |
| | 4.32 | Garde au sol | $m2(mm)$ | 28 | | 28 | |
| | 4.33 | Largeur d'allée avec palette 1000x1200 mm transversale | $Ast(mm)$ | 2336 | | 2406 | |
| | 4.34 | Largeur d'allée avec palette 800x1200 mm longitudinale | $Ast(mm)$ | 2322 | | 2393 | |
| 4.35 | Rayon de giration | $Wa(mm)$ | 1440 | | 1510 | | |
| Performances | 5.1 | Vitesse de translation sans/avec charge | km/h | 6 / 6 | | 6 / 5,7 | |
| | 5.2 | Vitesse d'élévation sans/avec charge | mm/s | 170/100 | | 200/130 | |
| | 5.3 | Vitesse d'abaissement sans/avec charge | mm/s | 110/110 | | 140/200 | |
| | 5.8 | Pente admissible sans/avec charge | % | 12/6 | | 12/6 | |
| | 5.10 | Frein de service | | électromagnétique | | | |
| Système électrique | 6.1 | Moteur de traction, puissance S2 60 min | kW | 1,3 | | 1,3 | |
| | 6.2 | Moteur d'élévation, puissance S3 10 % | kW | 2,2 | | 2,2 | |
| | 6.3 | Batteries selon DIN 43531/35/36 A, B, C, Non | | 2VBS | | 3VBS | |
| | 6.4 | Tension batteries/capacité nominale K5 | V/Ah | 24/100 | 24/150 | 24/150 | 24/200 |
| | 6.5 | Poids de la batterie | kg | 55 | 60 | 72 | 80 |
| | 6.6 | Consommation d'énergie selon cycle VDI | kWh/h | 1 | | 1 | |
| Divers | 8.1 | Type de transmission | | AC - speed control | | | |
| | 8.4 | Niveau sonore oreille du conducteur selon EN12053 | $dB(A)$ | <70 | | <70 | |