

PH



## Presse d'atelier hydraulique 20 et 30 tonnes

### LES + PRODUITS

- Conception compacte et fonctionnelle
- Eléments hydrauliques placés à l'intérieur du châssis
- Table de travail réglable en différentes hauteurs
- Levier extensible permettant une approche fine ou rapide
- Manomètre avec amortissement dans le châssis
- Possibilité de fixation au sol
- Livrée avec prisme plat et V réversible

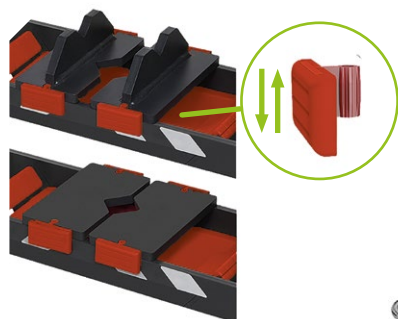

Livrée avec prisme plat et V réversible

#### OPTION

Kit de poinçons

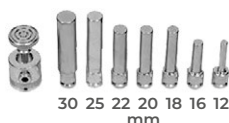

PH30



Accès facile aux éléments hydrauliques



Fixation au sol possible

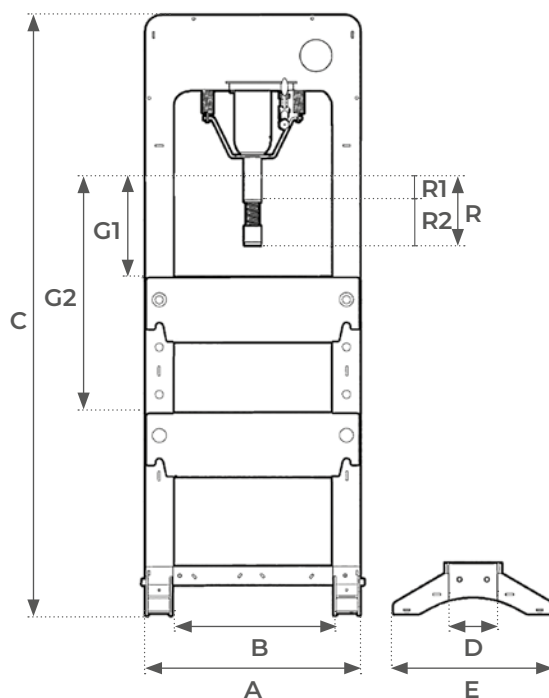

Modèle		PH20	PH30
Capacité	t	20	30
Longueur totale A	mm	670	670
Largeur totale B	mm	530	530
Hauteur totale C	mm	1850	1850
Largeur montant D	mm	132	132
Longueur intérieure E	mm	488	488
Hauteur travail mini G1	mm	12	53
Hauteur travail maxi G2	mm	762	740
Hauteur corps vérin R2	mm	150	150
Course vérin R1	mm	75	75
Hauteur totale vérin R	mm	225	225
Poids	kg	100	104