

Presse d'atelier hydropneumatique

30 & 50 tonnes



PHP

- Capacité de 30 et 50 tonnes
- Conception compacte et fonctionnelle
- Utilisation manuelle ou pneumatique par pédale
- Éléments hydrauliques placés à l'intérieur du châssis
- Table de travail réglable en différentes hauteurs
- Levier extensible permettant une approche fine ou rapide
- Manomètre avec amortissement dans le châssis
- Possibilité de fixation au sol
- Compartiment rangement d'outils
- Livrée avec prisme plat et V réversible



Fixation au sol possible

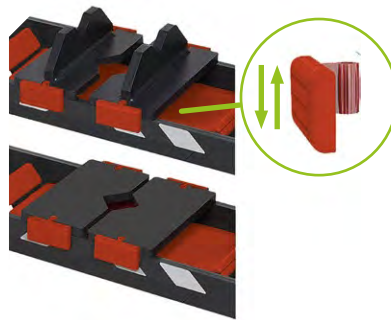

Livrée avec prisme plat et V réversible



PHP30



Compartiment pour ranger les outils

OPTION

Kit de poinçons

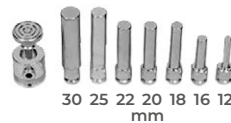

30 25 22 20 18 12
mm

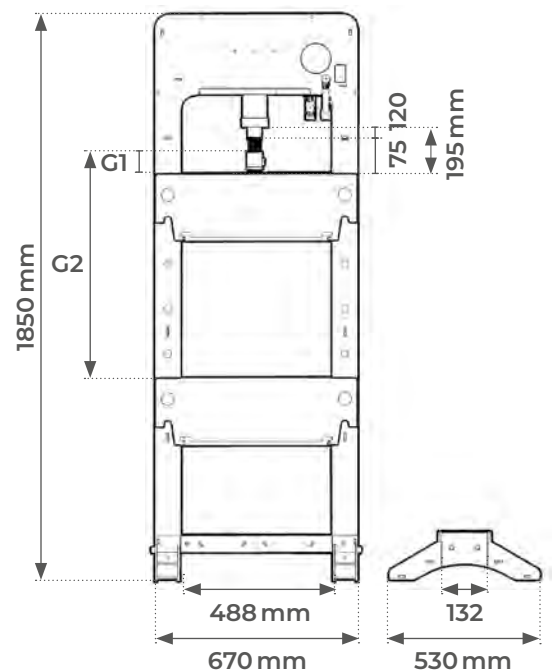

Modèle		PHP30	PHP50
Capacité	t	30	50
Longueur totale	mm	670	670
Largeur totale	mm	530	530
Hauteur totale	mm	1850	1850
Largeur montant	mm	132	132
Longueur intérieure	mm	488	488
Hauteur travail mini G1	mm	17	66
Hauteur travail maxi G2	mm	854	766
Course de l'axe	mm	120	120
Course	mm	75	75
Course totale	mm	195	195
Poids	kg	112	145