

Presse hydraulique motorisée

50 à 150 tonnes



P MR

- Capacité de 50 à 150 tonnes
- Conçue pour une utilisation intensive
- Performance et précision exceptionnelles
- Double vitesse automatique
- Manomètre permettant d'ajuster la puissance
- Soupape de pression maximale
- Centrale hydraulique avec moteur immergé
- Pompe d'approche rapide de 20 bars

**P50MR
P70MR**

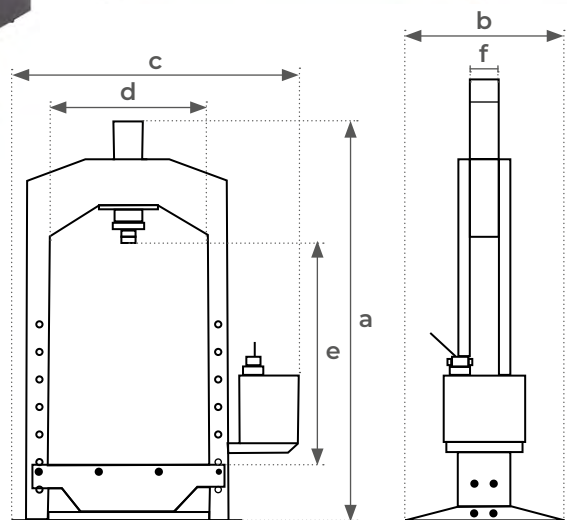
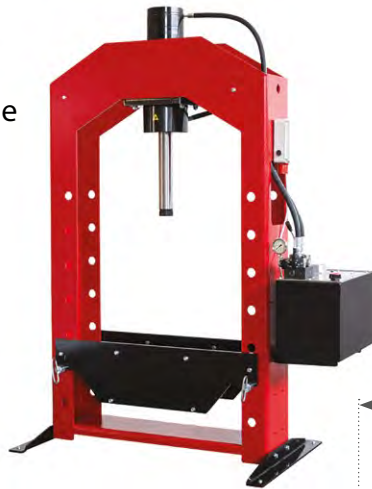

**P110MR
P150MR**

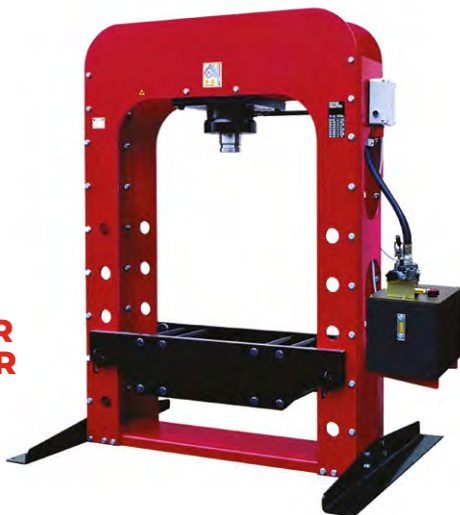

		P50MR	P70MR	P110MR	P150MR
a	mm	1965	2100	2030	2100
b	mm	800	800	1280	1280
c	mm	1550	1700	1880	1880
d	mm	800	900	1004	1004
e	mm	1060	1120	1060	1000
f	mm	160	190	280	280

Modèle		P50MR	P70MR	P110MR	P150MR
Capacité	t	50	70	110	150
Vitesse d'approche	mm/min	1800	1600	1600	1450
Vitesse de travail	mm/min	350	250	161	115
Course du vérin	mm	300	300	300	500
Alimentation	V	400	400	400	400
Puissance moteur	kW	3	3	3	3
Courant max absorbé	A	5,5	5,5	7,3	7,3
Poids	t	0,5	0,55	1,1	1,3

**EXISTE
EN D'AUTRES CAPACITÉS**

NOUS CONSULTER