

MK15BB

Potence pour chargement big bag 1500 kg

LES + PRODUITS

- Construction robuste en acier
- Réglage potence cinq positions
- Charge maximum de 1500 kg en position 1
- Livrée avec chaîne de sécurité reliée au chariot élévateur
- Finition peinture époxy
- Mise en place sur les deux fourches du chariot élévateur

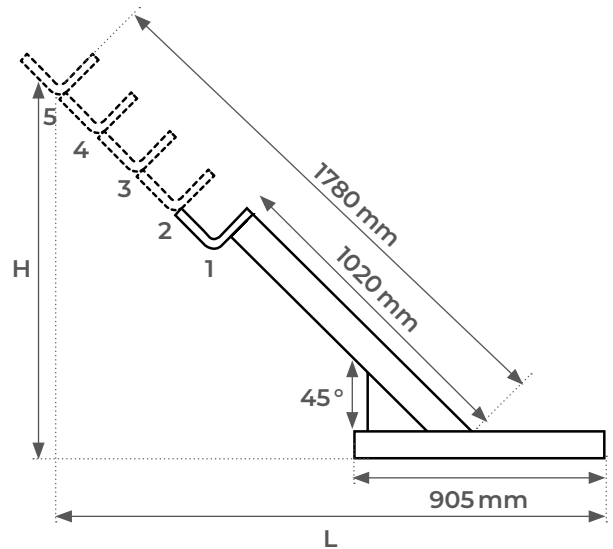
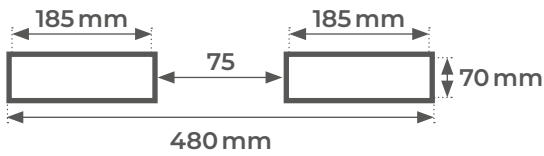

Position		1	2	3	4	5
L	mm	1320	1450	1585	1720	1850
H	mm	700	840	975	1110	1245
Capacité	kg	1500	1365	1245	1140	1065

Modèle		MK15BB
Capacité	kg	1500
Extension flèche mini / maxi	mm	1020 / 1780
Fourreaux fourches (l x h)	mm	185 x 70
Poids	kg	88

**VÉRIFIER
QUE LES CAPACITÉS
DU CHARIOT ÉLÉVATEUR
SOIENT BIEN ADAPTÉES**