

Mini-treuil électrique

0.25 à 1 tonne



MB

- Capacité de 0,25 à 1 tonne
- Moteur / réducteur haut de gamme
- Fin de course standard
- Commande boîtier
- Compact
- Système de mouflage
- Six cycles d'utilisation par heure
- Huit minutes de repos entre chaque cycle
- Câble télécommande 2 m
- Livré avec deux arceaux de fixation



MB500



MB250

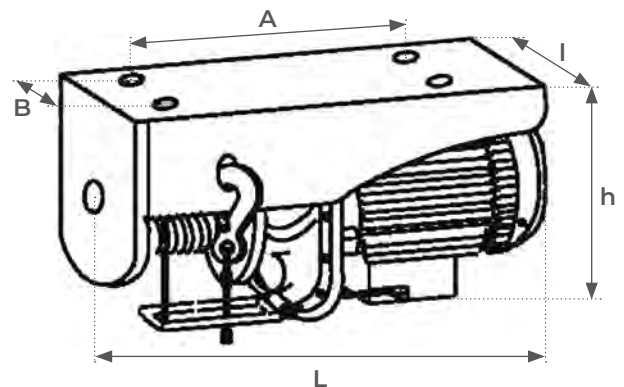

| Modèle | | MB250 | MB500 | MB1000 |
|---|-------|-----------------|-------------------|-----------------|
| Capacité en 6 m / 2 brins | t | 0,25 | 0,5 | 1 |
| Capacité en 12 m / 1 brin | kg | 125 | 250 | 500 |
| Dimensions hors tout (L x l x h) | mm | 325 x 131 x 155 | 371,5 x 145 x 174 | 482 x 170 x 250 |
| Entraxe (A x B) | mm | 190 x 90 | 190 x 100 | 250 x 110 |
| Nombre de brins mouflage | | 1 - 2 | 1 - 2 | 1 - 2 |
| Alimentation électrique | V | 220 | 220 | 220 |
| Puissance | W | 500 | 900 | 1600 |
| Vitesse d'élévation 1 brin / 2 brins | m/min | 10/5 | 10/5 | 8/4 |
| Hauteur d'élévation maxi 1 brin / 2 brins | m | 12/6 | 12/6 | 12/6 |
| Poids | kg | 12,5 | 20 | 31 |

Potence tournante pour treuil MB

250 & 600 kg

MF25/110

- Capacité de 250 kg
- S'adapte sur treuil MB
- Livrée sans mât ni treuil

LIVRÉE SANS MÂT

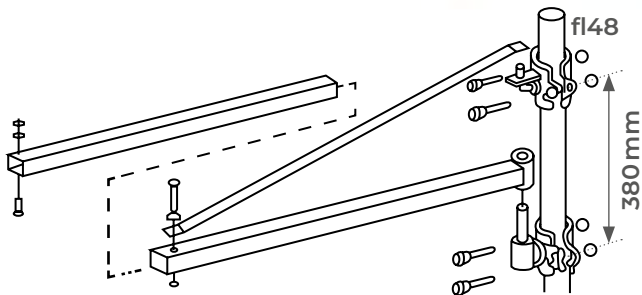
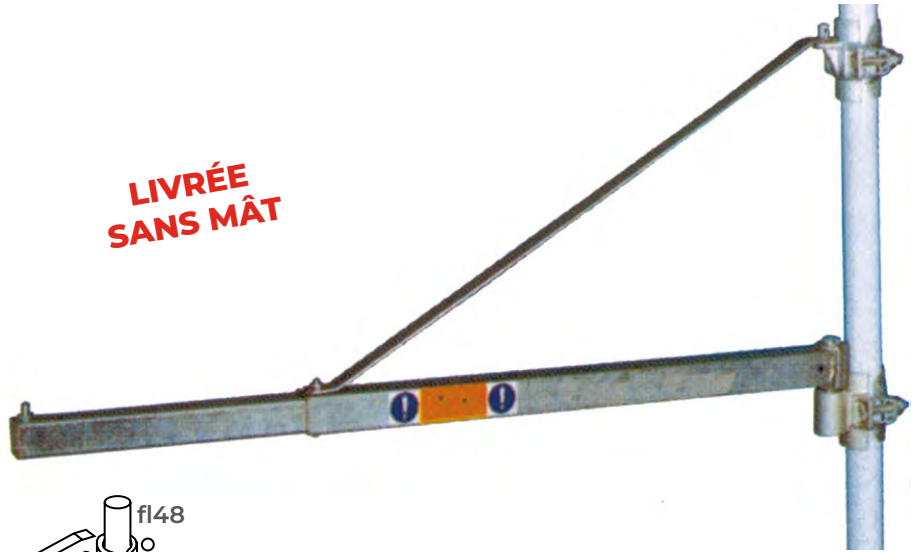

Pour treuil MB

MF60/75

- Capacité de 600 kg
- S'adapte sur treuil MB
- Livrée sans mât ni treuil

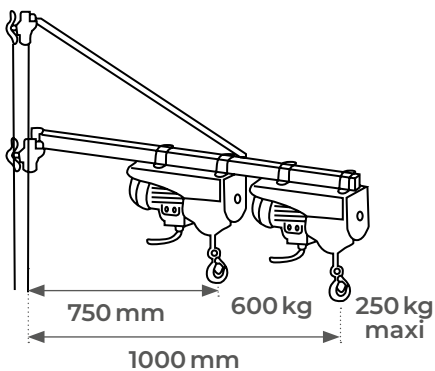

| Modèle | | MF25/110 | MF60/75 |
|-------------|----|----------|---------|
| Capacité | kg | 250 | 600 |
| Portée maxi | mm | 1100 | 750 |
| Poids | kg | 5 | 6,5 |