

Chariot porte-fût basculant galvanisé

300 kg



DF10

- Capacité de 300 kg
- Idéal pour transporter ou stocker les fûts
- Sert également de poste de soutirage mobile
- Manipulation du fût par une seule personne
- Deux poignées rétractables qui permettent un basculement aisé
- Quatre roues fixes et deux roues pivotantes

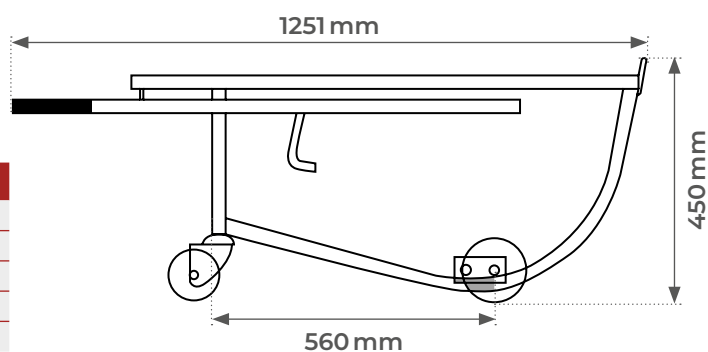
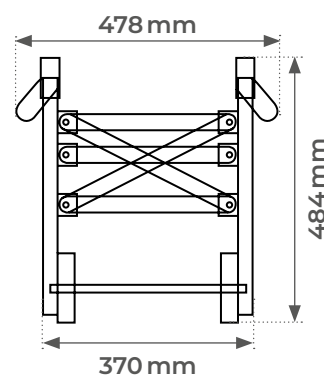
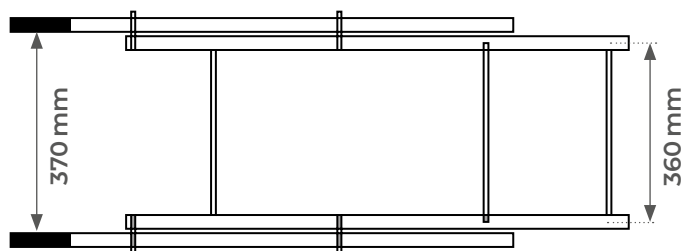

Modèle		DF10
Capacité	kg	300
Dimensions hors tout (L x l x h)	mm	1251 x 478 x 484
Roues avant	mm	Ø 125 x 35
Roues arrière	mm	Ø 100 x 35
Poids	kg	14,5