

# ATLAS



## Grue porte-à-faux motorisée 1000 kg extension jusqu'à 3 m

### LES + PRODUITS

- Entièrement électrique : élévation, extension et déplacement
- Excellente qualité de motricité, déplacement possible avec la charge
- Angle de braquage exceptionnel, très bonne maniabilité
- Dispositif automatique de limitation de charge
- Batterie étanche AGM et chargeur intégré
- Soupape de sécurité antichute
- Conforme à toutes les normes de sécurité, arrêt d'urgence, différentiel, buzzer, soupape d'arrêt...

**LEVÉE ET EXTENSION  
ÉLECTRIQUES,  
DÉPLACEMENT  
MOTRISÉ**

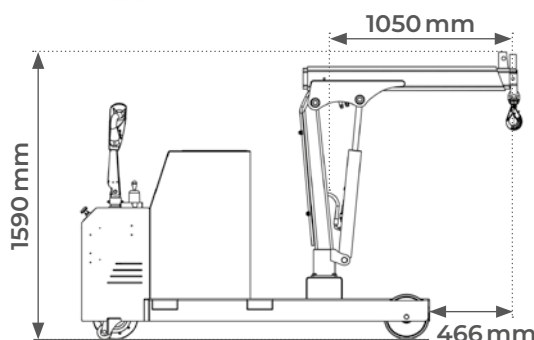
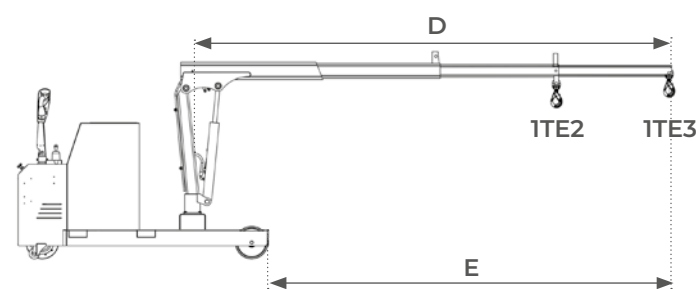
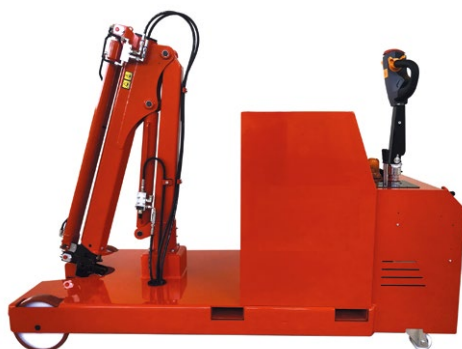

PARTENAIRE  
EXCLUSIF



Modèle		ATLAS1TE2	ATLAS1TE3
Capacité bras replié	kg	1000	1000
Capacité bras au maxi	kg	370	250
Dimensions hors tout (LxIxh)	mm	1927x800x1432	1927x800x1432
Longueur bras mini / maxi D	mm	1050/2800	1050/3680
Extension disponible E	mm	466/2216	466/3096
Moteur traction	Kw	1,2	1,2
Moteur levage	Kw	2,2	2,2
Batterie AGM	V/A	2x 12/2x 120	2x 12/2x 120
Chargeur	V/A	24/12	24/12
Poids	kg	1600	1650

